

Instruction manual
Инструкция по эксплуатации

Multistylер BR3360
Мультистайлер BR3360



СОДЕРЖАНИЕ

EN.....	3
DE.....	9
RU.....	16
KZ.....	23
BY.....	30

MULTISTYLER BR3360

A multistyler is used for curling and straightening of hair.

DESCRIPTION

1. Body
2. Attachment lock
3. "Straightening/crimping" switch
4. «Straightening/crimping» heating plates
5. Clamp handle
6. Pilot light
7. Operation mode switch «0/1/2»
8. Hanging loop

Curling tongs attachment

9. Base
10. Operating surface
11. Tip
12. Hair clamp handle
13. Spiral tongs attachment

ATTENTION!

- Do not use the unit near water in the bathrooms, showers, swimming pools etc.
- After using the unit in a bathroom, unplug it and take the power plug out of the mains socket, as the proximity of water is dangerous even if the unit is switched off.

– For additional protection it is reasonable to install a residual current device (RCD) with nominal operation current not exceeding 30 mA into the mains of a bathroom. To install it, contact an electrical technician.

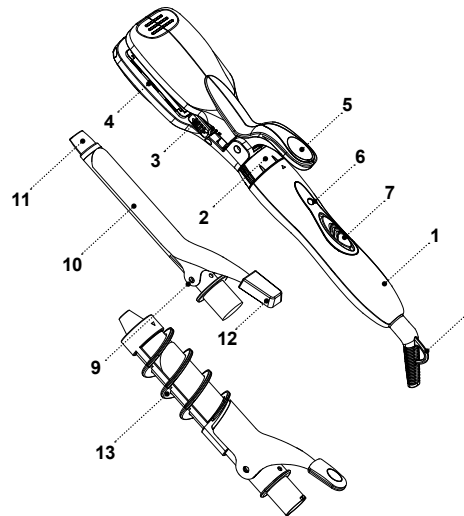

SAFETY MEASURES AND OPERATION RECOMMENDATIONS

Read the operation instructions carefully before using the unit, after reading keep them for future reference.

- Use the unit for its intended purpose only, as specified in this manual.
 - Mishandling the unit can lead to its breakage and cause harm to the user or damage to his/her property and it is not covered by warranty.
 - The multistylers are intended only for styling of slightly wet and dry hair, do not use the unit for styling of wet hair or synthetic wigs.
 - Make sure that operating voltage of the unit indicated on the label corresponds to your home mains voltage.
 - Do not use the unit when you are drowsy.
 - Do not use the unit outdoors.
 - It is recommended not to use the unit during lightning storms.
 - Protect the unit from blows, drops, vibrations and other mechanical stress.
 - Never leave the plugged-in multistylers unattended.
 - Do not use the unit near heating appliances, heat sources or open flame.
 - Do not use the unit in places where aerosols are used or sprayed, and in proximity to inflammable liquids.
 - Do not use the unit in proximity to kitchen sink, in bathrooms, near swimming pools or other containers filled with water.
 - Do not use the unit while taking a bath.
 - Do not hang and do not keep the unit in places where it can fall into a bath or a sink filled with water; do not immerse the unit body, power cord or power plug into water or any other liquid.
 - If the unit is dropped into water, unplug it immediately, and only then you can take the unit out of water.
 - Do not let the power cord touch hot surfaces and sharp edges of furniture.
 - Unplug the unit after usage or before cleaning. When unplugging the unit hold the power plug and carefully remove it from the mains socket, do not pull the power cord — this can lead to its damage and cause short circuit.
 - Do not touch the unit body, the power cord and the power plug with wet hands.
 - During the operation, hold the unit at handle area only, do not touch the operating surface.
 - Avoid contact of hot surfaces with your face, neck and other parts of your body.
- The operating surface remains hot for some time after the unit is unplugged. Be careful!**
- For child safety reasons do not leave polyethylene bags used as packaging unattended.

ATTENTION!

Do not allow children to play with polyethylene bags or packaging film. **Danger of suffocation!**

- The multistylers are not intended for usage by children.
- Do not leave children unattended to prevent using the unit as a toy.
- Do not allow children to touch the operating surface, unit body, power cord or power plug during operation of the unit.
- Be especially careful if children or disabled persons are near the operating unit.
- During the unit's operation and breaks between operation cycles, place the unit out of reach of children.
- The unit is not intended for usage by physically or mentally disabled persons (including children) or by persons lacking experience or knowledge if they are not under supervision of a person who is responsible for their safety or if they are not instructed by this person on the usage of the unit.
- Regularly check the integrity of the power cord.
- If the power cord is damaged, it should be replaced by the manufacturer, a maintenance service or similar qualified personnel to avoid danger.
- Do not repair the unit by yourself. Do not disassemble the unit by yourself, if any malfunction is detected, and after the unit was dropped, unplug it and apply to the service center.

- To avoid damages, transport the unit in original package only.
- Keep the unit in a dry cool place out of reach of children and disabled persons.

THE UNIT IS INTENDED FOR HOUSEHOLD USAGE ONLY

BEFORE THE FIRST USE

After unit transportation or storage at negative temperature, unpack it and wait for 3 hours before using.

- Unpack the unit and remove all the packaging materials.
- Keep the original package.
- Check the delivery set.
- Read the safety measures and operating recommendations.
- Examine the unit for damages, in case of damage do not plug it into the mains.
- Make sure that specified specifications of power supply voltage of the unit correspond to the specifications of your mains. When using the unit in the mains with 60 Hz frequency, the unit does not need any additional settings.
- Wipe the unit with a clean, slightly damp cloth to remove dust, and then wipe it dry.
- Unwind the power cord to its full length while using the unit.

USING THE MULTISTYLER

Use the multistyler for both long hair and hair of middle length.

- Place the multistyler on a flat steady heat-resistant surface. Make sure that the operating elements and the outer surfaces do not touch fusible and inflammable objects.
- Use the unit on healthy undyed and unpermed hair.
- If your hair is dyed or permed, use the multistyler rarely.
- Before styling, wash your hair with shampoo, wipe it with a towel, dry with a hairdryer and comb.

SETTING THE ATTACHMENTS

Before installing the attachments make sure that the operation mode switch (7) is set to the position «0», and the plug is not inserted into the socket.

- Turn the attachment lock (2) until the symbols «▲» and «▼» match.
- Install the hair crimper or the tongs attachment into the unit body (1) matching the ledges on the attachment with the grooves in the attachment lock (2). Turn the attachment lock (2) counterclockwise until the symbols «▼» match. Make sure that the installed attachment is fixed properly.
- To remove the attachment, switch the unit off by setting the operation mode switch (7) to the position «0», unplug the unit and wait until the attachment cools down. Turn the attachment lock (2) clockwise and remove the attachment.

HAIR CRIMPER ATTACHMENT

- Put the multistyler on a flat steady and heat-resistant surface.
- Insert the power plug into the mains socket.
- Set the required operation mode with the switch (7), the pilot light (6) will light up:
 - «0» — the multistyler is switched off
 - «1» — low heating temperature
 - «2» — high heating temperature
- Set the switch (3) to the required position for hair straightening or hair crimping.
- Divide hair into locks about 4-5 cm wide.
- Press the handle (5), place a hair lock between the heating plates (4), release the handle (5).

WARNING: do not hold the heating plate at one area of the hair lock for longer than 2-5 seconds.

- If you are using the heating plates (4) for hair straightening, slide them throughout the hair lock length.
- If you are using the hair crimping function, wait a little, then press on the handle (5) and move the plates (4) to another part of the hair lock.
- Straighten/style all hair locks.
- Cool your hair down before final styling or applying hair spray.
- Avoid contact of heated surfaces of the attachment with your face, neck and other parts of your body.
- After you finish using the unit, set the operation mode switch (7) to the position «0», and unplug the unit. Let the unit cool down.

Notes:

- when switching the unit on for the first time, a smell from the heating element can appear, this is normal and it is not covered by warranty.
- always switch the unit off and unplug it when you're not using it.

CURLING TONGS ATTACHMENT

- Install the tongs attachment and make sure that it is fixed properly.
- Put the unit on the base (9) on a flat heat-resistant surface.
- Insert the power plug into the mains socket.
- Switch the unit on by setting the operation mode switch to the corresponding position «1/2», the pilot light (6) will light up.
- Wait until the operating surface (10) of the attachment heats up.
- Take a hair lock with the free hand.
- Press the clamp handle (12) with the other hand, place the end of the hair lock on the operating surface (10) and release the clamp handle (12). Holding onto the tip (11) and the unit body, wind the hair lock around the operating surface (10).
- Wait for a while, then press the clamp handle (12) and release the hair lock.
- Repeat this procedure on the rest of your hair.

NOTES:

- when using the unit for the first time, a foreign smell from the heating element can appear — this is normal and it is not covered by warranty.

- avoid contact of hot surfaces of the attachment with your face, neck and other parts of your body during the unit operation.
- during breaks in operation, place the unit on the base (9) on a flat heat-resistant surface.
- do not comb the hair right after curling it, let it cool down, hair spray should be applied after hair curling.

- After you finish using the unit, switch it off by setting the operation mode switch (7) to the position «0», and unplug the unit.
- Put the unit on the base (9) on a flat heat-resistant surface and let it cool down completely.

SPIRAL TONGS ATTACHMENT

- Install the spiral tongs attachment (13) on the tongs operating surface (10).

CLEANING AND MAINTENANCE

- Before cleaning unplug the unit and let it cool down completely.
- Do not immerse the unit, power cord and power plug of the unit into water or any other liquids.
- Do not use detergents, abrasives or any solvents to clean the unit.
- Clean the unit body and the attachments with a soft, slightly damp cloth, and then wipe it dry.

STORAGE

- Let the unit cool down completely and clean it before taking away for storage.

- Never wind the power cord around the unit as this can lead to its damage.
- A hanging loop (8) that you can store the unit on is provided for the ease of storage, given that in such position no water will get on the unit.
- Keep the unit in a dry cool place away from children and people with disabilities.

DELIVERY SET

1. Multistylers body — 1 pc.
2. Hair crimper attachment — 1pc.
3. Curling tongs attachment — 1 pc.
4. Spiral tongs attachment — 1 pc.
5. Instruction manual — 1 pc.

TECHNICAL SPECIFICATIONS

- Supply voltage: 220-240 V, ~ 50/60 Hz
- Rated input power:
- Hair crimper attachment — 25 W
- Curling tongs attachment — 25 W
- Operating surface diameter of the curling tongs: 25 mm



ATTENTION!

Do not use the unit near water in the bathrooms, showers, swimming pools etc.

RECYCLING



To prevent possible damage to the environment or harm to the health of people by uncontrolled waste disposal, after service life expiration of the unit or the batteries (if included), do not discard them with usual household waste, deliver the unit and the batteries to specialized centers for further recycling.

The waste generated during the disposal of the unit is subject to mandatory collection and consequent disposal in the prescribed manner.

For further information about recycling of this product apply to a local municipal administration, a disposal service or to the shop where you purchased this product.

The manufacturer reserves the right to change the design, structure and specifications not affecting general principles of the unit operation, without prior notice.

The unit operating life is 3 years

MULTISTYLER BR3360

Multistylers ist ein Gerät zum Haarondulieren und -glätten.

BESCHREIBUNG

1. Gehäuse
2. Aufsatzsperre
3. Haarglätter-/Gaufrierer-Schalter
4. Arbeitsplatten des Haarglätters/Gaufrierers
5. Klammerhebel
6. Kontrolleuchte
7. Betriebsstufenschalter «0/1/2»
8. Aufhängeöse

Lockenstabaufsatz

9. Aufstellbügel
10. Arbeitsfläche
11. Kappe
12. Haarklammerhebel
13. Spiralwickleraufsatz

ACHTUNG!

– Das Gerät in der Nähe des Wassers in Badezimmern, Duschräumen, Wasserbecken usw. nicht benutzen.

– Nach der Nutzung des Geräts im Badezimmer schalten Sie es aus und ziehen Sie den Netzstecker aus der Steckdose heraus, weil die Nähe des Wassers gefährlich ist, wenn das Gerät sogar mittels Netzschalter ausgeschaltet ist.

– Als zusätzlicher Schutz ist es zweckmäßig, den FI-Schalter mit Nennstrom bis 30 mA im Stromversorgungskreis des Badezimmers aufzustellen; wenden Sie sich dafür an einen Elektriker.

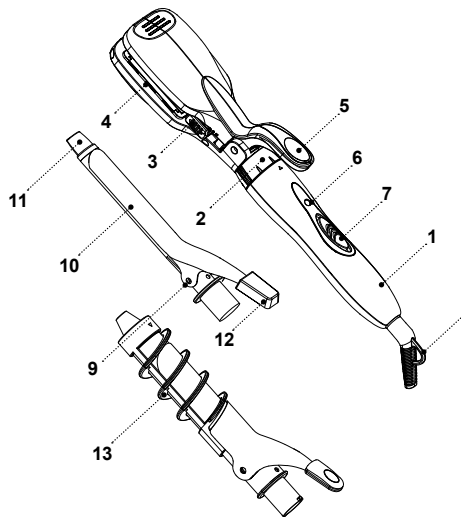

SICHERHEITSHINWEISE UND BEDIENUNGSANLEITUNG

Bevor Sie das Gerät benutzen, lesen Sie zuerst die Bedienungsanleitung aufmerksam durch und bewahren Sie sie zum späteren Gebrauch auf.

- Benutzen Sie das Gerät bestimmungsmäßig und laut dieser Bedienungsanleitung.
- Missbrauch des Geräts kann zu seiner Störung führen, den Benutzer oder sein Eigentum beschädigen und ist kein Garantiefall.
- Der Multi-Styler ist nur fürs Styling von trockenem und leicht feuchtem Haar bestimmt; benutzen Sie das Gerät fürs Styling von nassem Haar oder synthetischen Perücken nicht.
- Vergewissern Sie sich, dass die auf dem Bezeichnungszettel angegebene Betriebsspannung und die Netzspannung übereinstimmen.
- Benutzen Sie das Gerät nicht, wenn Sie schläfrig sind.
- Es ist nicht gestattet, das Gerät draußen zu benutzen.
- Es ist nicht empfohlen, das Gerät bei Gewitter zu benutzen.
- Schützen Sie das Gerät vor Stößen, Stürzen, Vibrationen und anderen mechanischen Einwirkungen.
- Lassen Sie den ans Stromnetz angeschlossenen Multi-Styler nie unbeaufsichtigt.

- Benutzen Sie das Gerät in direkter Nähe von Heizgeräten, Wärmequellen oder offenem Feuer nicht.
- Es ist verboten, das Gerät an den Orten, wo Sprays verwendet werden, sowie in der Nähe von leichtentzündbaren Flüssigkeiten, zu benutzen.
- Benutzen Sie das Gerät in der Nähe von Spülbecken, in Badezimmern und neben den Wasserbecken oder anderen mit Wasser gefüllten Behältern nicht.
- Es ist nicht gestattet, das Gerät beim Baden zu benutzen.
- Es ist nicht gestattet, das Gerät an den Stellen anzuhängen und aufzubewahren, wo es in die mit Wasser gefüllte Wanne oder ins Waschbecken stürzen kann; tauchen Sie das Gerätegehäuse, das Netzkabel oder den Netzstecker ins Wasser oder jegliche andere Flüssigkeit nicht ein.
- Falls das Gerät ins Wasser gefallen ist, ziehen Sie den Netzstecker aus der Steckdose sofort heraus, erst danach holen Sie das Gerät aus dem Wasser heraus.
- Achten Sie darauf, dass das Netzkabel heiße Oberflächen und scharfe Möbelkanten nicht berührt.
- Trennen Sie das Gerät nach dem Gebrauch oder vor der Reinigung vom Stromnetz ab. Wenn Sie das Gerät vom Stromnetz abtrennen, halten Sie den Netzstecker fest und ziehen Sie ihn aus der Steckdose vorsichtig heraus; ziehen Sie das Netzkabel nicht, da es zu seiner Beschädigung und einem Kurzschluss führen kann.

- Berühren Sie das Gerätegehäuse, das Netzkabel und den Netzstecker mit nassen Händen nicht.
- Während des Betriebs halten Sie das Gerät nur am Griff und berühren Sie die Arbeitsfläche nicht.
- Vermeiden Sie die Berührung von heißen Oberflächen des Geräts mit Gesicht, Hals und anderen Körperteilen.

Die Arbeitsfläche bleibt einige Zeit nach dem Geräteabtrennen vom Stromnetz heiß. Seien Sie vorsichtig!

- Aus Kindersicherheitsgründen lassen Sie Plastiktüten, die als Verpackung verwendet werden, nie ohne Aufsicht.

ACHTUNG!

Lassen Sie Kinder mit Plastiktüten oder Verpackungsfolien nicht spielen. **Erstickungsgefahr!**

- Der Multi-Styler ist nicht für Kinder bestimmt.
- Beaufsichtigen Sie Kinder, damit sie das Gerät als Spielzeug nicht benutzen.
- Lassen Sie Kinder die Arbeitsfläche, das Gerätegehäuse, das Netzkabel oder den Netzstecker während des Gerätebetriebs nicht berühren.
- Besondere Vorsichtsmaßnahmen sind in den Fällen angesagt, wenn sich Kinder oder behinderte Personen während des Gerätebetriebs in der Nähe aufhalten.

- Während des Betriebs und der Pausen zwischen den Betriebszyklen stellen Sie das Gerät an einem für Kinder unzugänglichen Ort auf.
- Dieses Gerät ist für Personen (darunter Kinder) mit Körper-, Nerven- und Geistesstörungen oder Personen ohne ausreichende Erfahrung und Kenntnisse nicht geeignet, wenn sie sich unter Aufsicht der Person, die für ihre Sicherheit verantwortlich ist, nicht befinden oder entsprechende Anweisungen über die Nutzung des Geräts nicht bekommen haben.
- Prüfen Sie die Unversehrtheit des Netzkabels von Zeit zu Zeit.
- Wenn das Netzkabel beschädigt ist, soll es vom Hersteller, Kundendienst oder von ähnlich qualifiziertem Personal ersetzt werden, um Gefahren zu vermeiden.
- Es ist nicht gestattet, das Gerät selbständig zu reparieren. Es ist nicht gestattet, das Gerät selbständig auseinanderzunehmen; bei der Feststellung jeglicher Beschädigungen, sowie im Sturzfall, trennen Sie das Gerät vom Stromnetz ab und wenden Sie sich an einen Kundendienst.
- Um Beschädigungen zu vermeiden, transportieren Sie das Gerät nur in der Fabrikverpackung.
- Bewahren Sie das Gerät an einem trockenen, kühlen und für Kinder und behinderte Personen unzugänglichen Ort auf.

DAS GERÄT IST NUR FÜR DEN GEBRAUCH IM HAUSHALT GEEIGNET

VOR DER ERSTEN NUTZUNG

Packen Sie das Gerät aus und warten Sie 3 Stunden, bevor Sie es bei einer negativen Temperatur transportieren oder bewahren.

- Packen Sie das Gerät aus und entfernen Sie alle Verpackungsmaterialien.
- Bewahren Sie die Originalverpackung auf.
- Prüfen Sie die Komplettheit.
- Lesen Sie die Sicherheitsmaßnahmen und Bedienungsempfehlungen durch.
- Prüfen Sie das Gerät auf Beschädigungen; wenn es beschädigt ist, schließen Sie es ans Stromnetz nicht an.
- Vergewissern Sie sich, dass die angegebenen Parameter der Geräteversorgungsspannung und die Stromnetzparameter übereinstimmen. Beim 60-Hz-Stromnetz-Gerätebetrieb sind keine zusätzlichen Maßnahmen erforderlich.
- Wischen Sie das Gerät mit einem sauberen, leicht angefeuchteten Tuch zur Staubentfernung, danach trocknen Sie es ab.
- Es ist empfohlen, das Netzkabel während der Gerätenutzung vollständig abzuwickeln.

MULTISTYLER-BETRIEB

Benutzen Sie den Multistyler sowohl für langes als auch für mittellanges Haar.

- Stellen Sie den Multistyler auf eine ebene, standfeste und hitzebeständige Oberfläche auf.

Achten Sie darauf, dass die Arbeitselemente und die Außenoberflächen mit keinen leichtschmelzbaren oder verbrennlichen Gegenständen in Kontakt kommen.

- Benutzen Sie das Gerät zum Stylen von gesundem, ungefärbtem und nicht dauergewelltem Haar.
- Wenn das Haar gefärbt oder dauergewellt ist, benutzen Sie den Multistyler selten mehr.
- Vor dem Styling waschen Sie das Haar mit Shampoo, wischen Sie es mit einem Handtuch ab, trocknen Sie es mit einem Haartrockner und kämmen Sie es.

AUFSTELLUNG VON AUFSÄTZEN

Vergewissern Sie sich vor der Aufsatzaufstellung, dass der Betriebsstufenschalter (7) in der Position «0» ist und der Netzstecker in die Steckdose nicht eingesteckt ist.

- Drehen Sie die Aufsatzsperre (2), bis die Symbole «▲» und «▼» zusammenfallen.
- Setzen Sie den Haarglätter-/Gaufrierer- oder Lockenstabaufsatz ins Gehäuse (1) ein, indem Sie die Vorsprünge am Aufsatz und die Aussparungen in der Aufsatzsperre (2) zusammenfallen lassen. Drehen Sie die Aufsatzsperre (2) entgegen dem Uhrzeigersinn, bis die Symbole «▼» zusammenfallen. Vergewissern Sie sich, dass der aufgestellte Aufsatz sicher befestigt ist.
- Zum Abnehmen des Aufsatzes schalten Sie das Gerät aus, indem Sie den Betriebsstufenschalter (7) in die Position «0» einstellen, ziehen Sie den

Netzstecker aus der Steckdose heraus und warten Sie ab, bis der Aufsatz abkühlt. Drehen Sie die Sperre (2) im Uhrzeigersinn und nehmen Sie den Aufsatz ab.

HAARGLÄTTER-/GAUFRIERERAUFSATZ

- Stellen Sie den Multistyler auf eine ebene, standfeste und hitzebeständige Oberfläche auf.
- Stecken Sie den Netzstecker in die Steckdose ein.
- Stellen Sie den gewünschten Betrieb mit dem Schalter (7) ein, dabei leuchtet die Kontrollleuchte (6) auf:
 - «0» — der Multistyler ist ausgeschaltet
 - «1» — niedrige Erwärmungstemperatur
 - «2» — hohe Erwärmungstemperatur
- Stellen Sie den Schalter (3) in die gewünschte Position zum Haarglätten oder -gaufrieren ein.
- Teilen Sie das Haar in 4-5 cm breite Strähnen.
- Drücken Sie den Hebel (5), legen Sie eine Haarsträhne zwischen die Arbeitsplatten (4) und lassen Sie den Hebel (5) los.

WARNUNG: halten Sie die Arbeitsplatten an einer Stelle der Haarsträhne nicht länger als 2-5 Sekunden lang.

- Wenn Sie die Arbeitsplatten (4) zum Haarglätten verwenden, ziehen Sie sie über die ganze Haarsträhne durch.
- Wenn Sie die Gaufrierfunktion verwenden, warten Sie einige Zeit ab, dann drücken Sie den

Klammerhebel (5) und verlagern Sie die Platten (4) an eine andere Stelle der Haarsträhne.

- Glätten/stylen Sie alle Haarsträhnen.
- Kühlen Sie das Haar vor dem Finalstyling oder Lackauftragen ab.
- Vermeiden Sie die Berührung von heißen Oberflächen des Aufsatzes mit Gesicht, Hals und anderen Körperteilen.
- Nach dem Betrieb stellen Sie den Betriebsstufenschalter (7) in die Position «0» ein und ziehen Sie den Netzstecker aus der Steckdose heraus. Lassen Sie das Gerät abkühlen.
- **Anmerkungen:**
 - bei erster Gerätenutzung kann ein Fremdgeruch vom Heizelement entstehen, es ist normal und ist kein Garantiefall.
 - schalten Sie das Gerät immer aus und ziehen Sie den Netzstecker aus der Steckdose heraus, wenn Sie es nicht benutzen.

LOCKENSTABAUFSAZ

- Stellen Sie den Lockenstabaufsatz auf und vergewissern Sie sich, dass der Aufsatz sicher gefestigt ist.
- Stellen Sie das Gerät auf den Aufstellbügel (9) auf eine ebene und hitzbeständige Oberfläche auf.
- Stecken Sie den Netzstecker in die Steckdose ein.
- Schalten Sie das Gerät ein, indem Sie den Betriebsstufenschalter in die entsprechende Position «1/2» einstellen, dabei leuchtet die Kontrollleuchte (6) auf.

- Warten Sie einige Zeit ab, bis sich die Arbeitsfläche (10) erwärmt.
- Fassen Sie eine Haarsträhne mit Ihrer freien Hand.
- Drücken Sie den Klammerhebel (12) mit der anderen Hand, legen Sie das Ende der Haarsträhne auf die Arbeitsfläche (10) und lassen Sie den Klammerhebel (12) los. Halten Sie die Kappe (11) und das Gerätegehäuse fest und wickeln Sie die Strähne um die Arbeitsfläche (10) herum.
- Warten Sie einige Zeit ab, dann drücken Sie den Klammerhebel (12) und lassen Sie die Strähne los.
- Wiederholen Sie dieses Verfahren für alle restlichen Haarsträhnen.
- **Anmerkungen:**
 - bei erster Geräteeinschaltung kann ein Fremdgeruch vom Heizelement entstehen, es ist normal und ist kein Garantiefall.
 - vermeiden Sie die Berührung von heißen Geräteoberflächen mit Gesicht, Hals und anderen Körperteilen.
 - während der Betriebspausen stellen Sie das Gerät auf den Aufstellbügel (9) auf eine ebene und hitzebeständige Oberfläche auf.
 - kämmen Sie das Haar sofort nach dem Ondulieren nicht, lassen Sie es abkühlen; tragen Sie den Haarlack nach dem Ondulieren auf.
- Nach dem Betrieb schalten Sie das Gerät aus, indem Sie den Betriebsstufenschalter (7) in die Position «0» einstellen, und ziehen Sie den Netzstecker aus der Steckdose heraus.

- Stellen Sie das Gerät auf den Aufstellbügel (9) auf eine ebene hitzebeständige Oberfläche auf und lassen Sie es vollständig abkühlen.

SPIRALWICKLERAUFSATZ

- Setzen Sie den Spiralwickleraufsatz (13) auf die Arbeitsfläche des Lockenstabs (10).

REINIGUNG UND PFLEGE

- Bevor das Gerät zu reinigen, trennen Sie es vom Stromnetz ab und lassen Sie es vollständig abkühlen.
- Tauchen Sie das Gerät, das Netzkabel und den Netzstecker ins Wasser oder jegliche andere Flüssigkeiten nicht ein.
- Es ist nicht gestattet, Wasch-, Abrasiv- oder Lösungsmittel für die Gerätereinigung zu benutzen.
- Wischen Sie das Gerätegehäuse und die Aufsätze mit einem weichen, leicht angefeuchteten Tuch und danach trocknen Sie diese ab.

AUFBEWAHRUNG

- Bevor das Gerät zur Aufbewahrung wegzunehmen, lassen Sie es vollständig abkühlen und reinigen Sie es.
- Wickeln Sie das Netzkabel aufs Gerät nicht auf, weil es zu seiner Beschädigung führen kann.
- Für bequeme Aufbewahrung ist eine Aufhängeöse (8) vorgesehen, worauf man das Gerät aufbewahren kann, unter der Bedingung dass kein Wasser in dieser Position daran gelangen wird.

- Bewahren Sie das Gerät an einem trockenen, kühlen und für Kinder und behinderte Personen unzugänglichen Ort auf.

LIEFERUMFANG

1. Multistylergehäuse — 1 St.
2. Haarglätter-/Gaufriereraufsatz — 1 St.
3. Lockenstabaufsatz — 1 St.
4. Spiralwickleraufsatz — 1 St.
5. Bedienungsanleitung — 1 St.

TECHNISCHE EIGENSCHAFTEN

- Betriebsspannung: 220-240 V, ~ 50/60 Hz
- Nennleistungsaufnahme:
- Haarglätter-/Gaufriereraufsatz — 25 W
- Lockenstabaufsatz — 25 W
- Durchmesser der Lockenstabarbeitsfläche: 25 mm



ACHTUNG!

Das Gerät in der Nähe des Wassers in Badezimmern, Duschräumen, Wasserbecken usw. nicht benutzen.

ENTSORGUNG



Um möglichen Schaden für die Umwelt oder die menschliche Gesundheit durch unkontrollierte Abfallentsorgung zu vermeiden, werfen Sie das Gerät und die Batterien (falls mitgeliefert) nach

Beendigung ihrer Nutzungsdauer zusammen mit gewöhnlichen Haushaltsabfällen nicht weg, geben Sie das Gerät und die Batterien in die Spezialpunkte für weitere Entsorgung über.

Die bei der Entsorgung der Erzeugnisse entstehenden Abfälle sind unbedingt zu sammeln und weiter ordnungsmäßig zu entsorgen.

Mehrere Information zur Entsorgung dieses Produkts erhalten Sie bei Ihrer lokalen Stadtverwaltung, einem Abfallentsorgungsdienst oder beim Geschäft, wo Sie dieses Produkt gekauft haben.

Der Hersteller behält sich das Recht vor, das Design, die Konstruktion und die das gemeine Gerätebetriebsprinzip nicht beeinflussende technische Eigenschaften des Geräts ohne Vorbenachrichtigung zu verändern.

Nutzungsdauer des Geräts beträgt 3 Jahre

МУЛЬТИСТАЙЛЕР BR3360

Мультистайлер это инструмент для завивки и выпрямления волос.

ОПИСАНИЕ

1. Корпус
2. Фиксатор насадок
3. Переключатель «выпрямитель/гофре»
4. Рабочие пластины «выпрямителя/гофре»
5. Ручка зажима
6. Световой индикатор
7. Переключатель режимов работы «0/1/2»
8. Петелька для подвешивания

Насадка щипцы

9. Подставка
10. Рабочая поверхность
11. Наконечник
12. Ручка зажима для волос
13. Насадка для спиральной завивки

ВНИМАНИЕ!

– Не использовать прибор вблизи воды в ванных комнатах, душевых, бассейнах и т.д.
– После использования устройства в ванной комнате выключайте его и вынимайте вилку сетевого шнура из электрической розетки, так как близость воды представляет опасность, даже в тех случаях, когда устройство выключено сетевым выключателем.

– Для дополнительной защиты в цепи питания ванной комнаты целесообразно установить устройство защитного отключения (УЗО) с номинальным током срабатывания, не превышающим 30 мА; при установке следует обратиться специалисту-электрику.

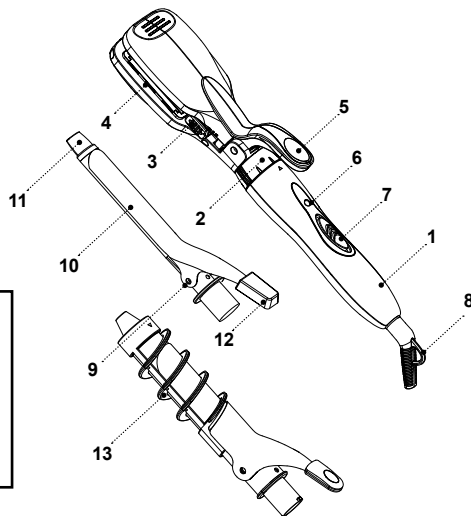

МЕРЫ БЕЗОПАСНОСТИ И РЕКОМЕНДАЦИИ ПО ЭКСПЛУАТАЦИИ

Перед использованием устройства внимательно ознакомьтесь с руководством по эксплуатации, после прочтения, сохраните его для использования в будущем.

- Используйте устройство только по его прямому назначению, как изложено в данной инструкции.
- Неправильное обращение с устройством может привести к его поломке, причинению вреда пользователю или его имуществу и не является гарантийным случаем.
- Мультистайлер предназначен только для укладки сухих и слегка влажных волос не используйте устройство для укладки мокрых волос или синтетических париков.
- Убедитесь, что рабочее напряжение устройства, указанное на этикетке, соответствует напряжению электросети.
- Не используйте устройство, если вы находитесь в сонном состоянии.
- Запрещается использовать устройство вне помещений.
- Не рекомендуется использовать устройство во время грозы.
- Оберегайте устройство от ударов, падений, вибраций и иных механических воздействий.
- Не оставляйте мультистайлер, включённый в сеть, без присмотра.
- Не используйте устройство в непосредственной близости от нагревательных приборов, источников тепла или открытого пламени.
- Запрещается использовать устройство в местах, где используются или распыляются аэрозоли, а также вблизи от легковоспламеняющихся жидкостей.
- Не используйте устройство вблизи от кухонной раковины, в ванных комнатах, около бассейнов или других ёмкостей, наполненных водой.
- Не используйте устройство во время принятия ванны.
- Не подвешивайте и не храните устройство в местах, где оно может упасть в ванну или раковину, наполненную водой, не погружайте корпус устройства, сетевой шнур или вилку сетевого шнура в воду или в любую другую жидкость.
- Если устройство упало в воду, немедленно выньте вилку сетевого шнура из электрической розетки, и только после этого можно достать устройство из воды.
- Не допускайте, чтобы сетевой шнур касался горячих поверхностей и острых кромок мебели.
- Отключайте устройство от электросети после использования или перед чисткой. При отключении устройства от электрической сети держитесь за вилку сетевого шнура и аккуратно выньте её из электрической розетки, не тяните за сетевой шнур.

- шнур — это может привести к его повреждению и вызвать короткое замыкание.
- Не прикасайтесь к корпусу устройства, к сетевому шнуру и к вилке сетевого шнура мокрыми руками.
- Во время работы держите устройство только в зоне ручки, не дотрагивайтесь до рабочей поверхности.
- Не допускайте соприкосновения горячих поверхностей устройства с лицом, шеей и другими частями тела.

Рабочая поверхность остаётся горячей ещё некоторое время после отключения устройства от электросети. Будьте осторожны!

- Из соображений безопасности не оставляйте полиэтиленовые пакеты, используемые в качестве упаковки, без присмотра и в местах доступных для детей.

ВНИМАНИЕ!

Не разрешайте детям играть с полиэтиленовыми пакетами или упаковочной плёнкой. **Опасность удушья!**

- Мультистайлер не предназначен для использования детьми.
- Осуществляйте надзор за детьми, чтобы не допустить использования устройства в качестве игрушки.

- Не разрешайте детям прикасаться к рабочей поверхности, к корпусу устройства, к сетевому шнуру или к вилке сетевого шнура во время работы устройства.
- Будьте особенно внимательны, если поблизости от работающего устройства находятся дети или лица с ограниченными возможностями.
- Во время работы и в перерывах между рабочими циклами размещайте устройство в местах, недоступных для детей.
- Прибор не предназначен для использования лицами (включая детей) с пониженными физическими, психическими или умственными способностями, или при отсутствии у них опыта или знаний, если они не находятся под контролем или не проинструктированы лицом, ответственным за их безопасность, об использовании прибора.
- Периодически проверяйте целостность сетевого шнура.
- При повреждении сетевого шнура его замену, во избежание опасности, должны производить изготовитель, сервисная служба или подобный квалифицированный персонал.
- Запрещается самостоятельно ремонтировать устройство. Не разбирайте устройство самостоятельно. При возникновении любых неисправностей, а также после падения устройства отключите его от электросети и обратитесь в сервисный центр.

- Во избежание повреждений перевозите устройство в заводской упаковке.
- Храните устройство в сухом прохладном месте, недоступном для детей и людей с ограниченными возможностями.

УСТРОЙСТВО ПРЕДНАЗНАЧЕНО ТОЛЬКО ДЛЯ БЫТОВОГО ИСПОЛЬЗОВАНИЯ

ПЕРЕД ПЕРВЫМ ИСПОЛЬЗОВАНИЕМ

После транспортировки или хранения устройства при отрицательной температуре, распакуйте его и подождите 3 часа перед использованием.

- Распакуйте устройство и удалите все упаковочные материалы.
- Сохраните заводскую упаковку.
- Проверьте комплектацию.
- Ознакомьтесь с мерами безопасности и рекомендациями по эксплуатации.
- Осмотрите устройство на наличие повреждений, при наличии повреждений не включайте его в сеть.
- Убедитесь, что указанные параметры напряжения питания устройства, соответствуют параметрам электрической сети. При использовании устройства в электрической сети частотой 60 Гц, никаких дополнительных действий не требуется.
- Протрите устройство чистой, слегка влажной тканью для удаления пыли, после чего вытрите насухо.

- При эксплуатации устройства размотайте сетевой шнур на всю его длину.

ИСПОЛЬЗОВАНИЕ

Используйте мультистайлер как на длинных волосах, так и на волосах средней длины.

- Разместите мультистайлер на ровной, устойчивой, термостойкой поверхности. Следите за тем, чтобы рабочие элементы и внешние поверхности не соприкасались с легкоплавкими или легковоспламеняющимися предметами.
- Используйте устройство для укладки здоровых, неокрашенных и не завитых с помощью химических веществ волос.
- Если волосы окрашены или подвергались химической завивке, используйте мультистайлер изредка.
- Перед укладкой волос вымойте их шампунем, вытрите полотенцем, просушите феном и расчешите.

УСТАНОВКА НАСАДОК

Перед установкой насадок, убедитесь, что переключатель режимов работы (7) установлен в положение «0», а вилка сетевого шнура не вставлена в розетку.

- Поверните фиксатор насадок (2) до совмещения символов «▲» и «▼».
- Вставьте насадку «выпрямитель-гофре» или насадку щипцы в корпус (1), совместив

- выступы на насадке с пазами в фиксаторе насадок (2). Поверните фиксатор насадок (2) против часовой стрелки до совмещения символов «▼». Убедитесь в надёжной фиксации установленной насадки.
- Для снятия насадки выключите устройство, установив переключатель режимов работы (7) в положение «0», выньте вилку сетевого шнура из розетки и дождитесь остывания насадки. Поверните фиксатор (2) по часовой стрелке и снимите насадку.

НАСАДКА «ВЫПРЯМИТЕЛЬ/УКЛАДКА ГОФРЕ»

- Положите мультистайлер на ровную, устойчивую и термостойкую поверхность.
- Вставьте вилку сетевого шнура в электрическую розетку.
- Переключателем (7) установите нужный режим работы, при этом загорится световой индикатор (6):
 - «0» — мультистайлер выключен
 - «1» — низкая температура нагрева
 - «2» — высокая температура нагрева
- Установите переключатель (3) в нужное положение для выпрямления волос или для укладки «гофре».
- Разделите волосы на пряди ширины 4 — 5 см.
- Нажмите на ручку (5), поместите прядь волос между рабочими пластинами (4), отпустите ручку (5).

ПРЕДУПРЕЖДЕНИЕ: не держите рабочие пластины на одном месте пряди волос дольше 2-5 секунд.

- Если вы используете рабочие пластины (4) для выпрямления волос, проведите ими по всей длине пряди.
- Если вы используете функцию укладки «гофре», подождите некоторое время, затем нажмите на ручку зажима (5), переместите пластины (4) в другое место на пряди волос.
- Выпрямите/уложите все пряди волос.
- Охладите волосы перед окончательной укладкой причёски или нанесением лака.
- Избегайте соприкосновения горячих поверхностей насадки с лицом, шеей и другими частями тела.
- После использования устройства, установите переключатель режимов работы (7) в положение «0», выньте вилку сетевого шнура из электрической розетки. Дайте устройству остыть.
- **Примечания:**
 - при первом использовании возможно появление запаха от нагревательного элемента, это допустимо и не является гарантийным случаем
 - всегда выключайте устройство и вынимайте вилку сетевого шнура из электрической розетки, если оно не используется.

НАСАДКА ЩИПЦЫ

- Установите насадку щипцы и убедитесь в надёжной фиксации насадки.

- Установите устройство на подставку (9) на ровную термостойкую поверхность.
- Вставьте вилку сетевого шнура в электрическую розетку.
- Включите устройство, установив переключатель режимов работы в соответствующее положение «1/2», при этом загорится световой индикатор (6).
- Подождите некоторое время, необходимое для нагрева рабочей поверхности (10).
- Свободной рукой захватите прядь волос.
- Другой рукой нажмите на ручку зажима (12), поместите конец пряди волос на рабочую поверхность (10), отпустите ручку зажима (12). Держась за наконечник (11) и корпус устройства, накрутите прядь вокруг рабочей поверхности (10).
- Подождите некоторое время, затем нажмите на ручку зажима (12) и освободите прядь.
- Повторите данную процедуру на оставшихся прядях волос.
- **Примечания:**
 - при первом включении устройства, возможно появление постороннего запаха от нагревательного элемента — это допустимо и не является гарантийным случаем.
 - во время работы устройства не допускайте соприкосновения горячих поверхностей насадки с лицом, шеей и другими частями тела.
 - в перерывах во время работы устанавливайте устройство на подставку (9) на ровную термостойкую поверхность.

- не расчёсывайте волосы сразу после завивки, дайте волосам остыть, лак для волос наносите после завивки волос.
- Завершив работу, выключите устройство, установив переключатель режимов работы (7) в положение «0», выньте вилку сетевого шнура из электрической розетки.
- Установите устройство на подставку (9) на ровную термостойкую поверхность и дайте ему полностью остыть.
- Насадка для спиральной завивки
- Установите насадку для спиральной завивки (13) на рабочую поверхность щипцов (10).

ЧИСТКА И УХОД

- Перед чисткой отключите устройство от электросети и дайте ему полностью остыть.
- Запрещается погружать устройство, сетевой шнур и вилку сетевого шнура в воду или в любые другие жидкости.
- Запрещается использовать для чистки устройства моющие и абразивные средства или какие-либо растворители.
- Протрите корпус устройства и насадки мягкой, слегка влажной тканью, после чего вытрите его насухо.

ХРАНЕНИЕ

- Перед тем, как убрать устройство на хранение, дайте ему полностью остыть и проведите чистку.

- Не наматывайте сетевой шнур на устройство, так как это может привести к его повреждению.
- Для удобства при хранении предусмотрена петелька для подвешивания (8), на которой можно хранить устройство при условии, что в этом положении на него не будет попадать вода.
- Храните устройство в сухом прохладном месте, недоступном для детей и людей с ограниченными возможностями.

КОМПЛЕКТ ПОСТАВКИ

1. Корпус мультистайлера — 1 шт.
2. Насадка «выпрямитель/гофре» — 1 шт.
3. Насадка щипцы — 1 шт.
4. Насадка для спиральной завивки волос — 1 шт.
5. Инструкция — 1 шт.

ТЕХНИЧЕСКИЕ ХАРАКТЕРИСТИКИ

- Напряжение питания: 220-240 В, ~50/60 Гц
- Номинальная потребляемая мощность:
- Насадка «выпрямитель/гофре» — 25 Вт
- Насадка щипцы — 25 Вт
- Диаметр рабочей поверхности щипцов: 25 мм



ВНИМАНИЕ!

Не использовать прибор вблизи воды в ванных комнатах, душевых, бассейнах и т.д.

УТИЛИЗАЦИЯ



Чтобы предотвратить возможный вред окружающей среде или здоровью людей от неконтролируемой утилизации отходов, после окончания срока службы устройства или элементов питания (если входят в комплект), не выбрасывайте их вместе с обычными бытовыми отходами, передайте прибор и элементы питания в специализированные пункты для дальнейшей утилизации.

Отходы, образующиеся при утилизации изделий, подлежат обязательному сбору с последующей утилизацией в установленном порядке.

Для получения дополнительной информации об утилизации данного продукта обратитесь в местный муниципалитет, службу утилизации бытовых отходов или в магазин, где Вы приобрели данный продукт.

Производитель сохраняет за собой право изменять дизайн, конструкцию и технические характеристики, не влияющие на общие принципы работы устройства, без предварительного уведомления.

Срок службы устройства — 3 года.

Дата производства указана в серийном номере.

В случае обнаружения каких либо неисправностей необходимо обратиться в авторизованный сервисный центр.

МУЛЬТИСТАЙЛЕР BR3360

Мультистайлер бұл шашты бұйралауға және түзетуге арналған құрал.

СИПАТТАМАСЫ

1. Корпусы
2. Қондырмалар бекіткіші
3. «Түзеткіш/гофре» ауыстырғышы
4. «Түзеткіш/гофре» жұмыс пластиналары
5. Қысқыш қолсабы
6. Жарық индикаторы
7. Жұмыс режимдерінің ауыстырғышы (0/1/2)
8. Ілуге арналған ілмек

Қысқаш қондырма

9. Түпқойма
10. Жұмыс беті
11. Ұштықтар
12. Шаш қысқыштың қолсабы
13. Спиральді бұйралауға арналған қондырма

НАЗАР АУДАРЫҢЫЗ!

– Аспапты жуынатын бөлмеде, душта, бассейнде және т. б. су маңында пайдаланбаңыз.

– Құрылғыны жуынатын бөлмеде қолданғаннан кейін оны сөндіріңіз және электр розеткасынан желі бауының ашасын суырыңыз, себебі судың жақындығы, тіпті құрылғы желі сөндіргіші арқылы сөндірілген жағдайда да қауіп төндіреді.

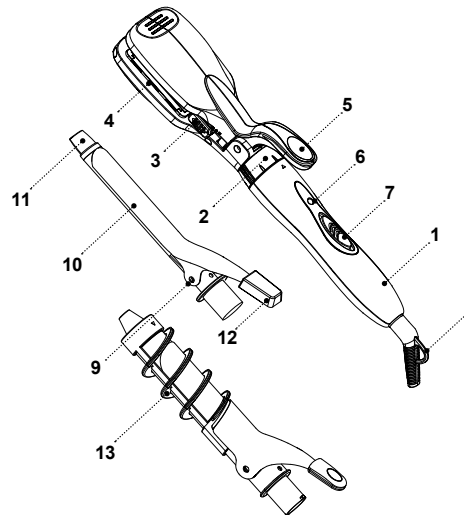

– Жуынатын бөлменің қуаттандыру тізбегін қосымша қорғау үшін 30 мА аспайтын, номиналды іске қосылу тогы бар қорғаныстық ажырату құрылғысын (ҚАҚ) орнатқан жөн; орнату үшін электрик маманға жүгіну қажет.

ҚАУІПСІЗДІК ШАРАЛАРЫ ЖӘНЕ ПАЙДАЛАНУ БОЙЫНША НҰСҚАУЛЫҚ

Құрылғыны пайдаланар алдында пайдалану нұсқаулығын мұқият оқып шығыңыз, оқыған соң, болашақта пайдалану үшін сақтап қойыңыз.

- Құралды осы нұсқаулықта баяндалғандай оның тікелей мақсаты бойынша ғана пайдаланыңыз.
- Құрылғыны дұрыс қолданбау оның бұзылуына, және пайдаланушыға немесе оның мүлкіне зиян келтіруге әкеп соғуы мүмкін және кепілдік жағдайы болып саналмайды.
- Мультистайлер тек құрғақ және аздап дымқыл шашты реттеу үшін арналған суланған шашты немесе синтетикалық парикті реттеу үшін құрылғыны пайдаланбаңыз.
- Заттаңбада көрсетілген құрылғының жұмыс кернеуі электр желісінің кернеуіне сәйкес екеніне көз жеткізіңіз.
- Егер сіз ұйқылы-ою күйде болсаңыз, құрылғыны пайдаланбаңыз.
- Құрылғыны үй-жайдан тыс жерде пайдалануға тыйым салынады.
- Найзағай кезінде құрылғыны пайдалану ұсынылмайды.
- Құрылғыны соққыдан, құлаудан, дірілден және басқа да механикалық әсерлерден сақтаңыз.
- Желіге қосылған мультистайлерді қараусыз қалдырмаңыз.
- Құрылғыны жылытатын аспаптардың, ашық оттың немесе жылу көздерінің тікелей қасында пайдаланбаңыз.
- Құрылғыны аэрозольдар пайдаланылатын немесе шашырайтын жерлерде, сондай-ақ тез тұтанатын сұйықтықтарға жақын жерлерде пайдалануға тыйым салынады.
- Құрылғыны ас үй раковинасына жақын, жуынатын бөлмеде, бассейндер немесе басқа да су толтырылған сыймдылықтарға жақын жерде пайдаланбаңыз.
- Құрылғыны ванна қабылдау кезінде пайдаланбаңыз.
- Суға толы ваннаға немесе қолжұғышқа түсіп кете алатын жерлерде құрылғыны іліп қоймаңыз және сақтамаңыз, құрылғы корпусын, желі бауын немесе желі бауының ашасын суға немесе кез-келген басқа сұйықтықтарға батырмаңыз.
- Құрылғы суға құлап кеткен жағдайда дереу желі бауының ашасын электр розеткасынан сурыңыз, содан кейін ғана құрылғыны судан алып шығуға болады.
- Желі бауының ыстық беттерге және жиһаздың өткір жиектеріне тиюін болдырмаңыз.
- Құрылғыны пайдаланып болғаннан кейін немесе тазалау алдында электр желісінен ажыратыңыз. Құрылғыны электр желісінен ажыратқан кезде тек желі бауының ашасынан ұстаңыз және оны электр розеткасынан абайлап шығарыңыз, желі бауынан

тартпаңыз — бұл оның зақымдануына әкелуі және қысқа тұйықталуын тудыруы мүмкін.

- Құрылғы корпусын, желі бауы және желі бауының ашасын су қолмен ұстамаңыз.
- Жұмыс кезінде құрылғыны тұтқа аймағынан ғана ұстаңыз, жұмыс бетіне тиіспеңіз.
- Құрылғыны ыстық беттерін бетке, мойынға және басқа да дене мүшелеріне жанасуын болдырмаңыз.

Жұмыс беті электр желісінен құрылғыны ажыратқаннан кейін бірнеше уақыт әлі ыстық күйінде қалады. Абай болыңыз!

- Балалардың қауіпсіздігі үшін қаптама ретінде пайдаланылатын, полиэтилен пакеттерді қадағалаусыз қалдырмаңыз.

НАЗАР АУДАРЫҢЫЗ!

Балаларға полиэтилен пакеттерімен немесе қаптама үлдірімен ойнауға рұқсат етпеңіз. **Тұншығу қаупі бар!**

- Мультистайлер балалардың пайдаланымына арналмаған.
- Құрылғыны ойыншық ретінде пайдалануын болдырмау үшін, балаларды қадағалаңыз.
- Құрылғы жұмыс істеп тұрғанда балалардың жұмыс бетіне, құрылғының корпусына, желі бауына немесе желі бауының ашасына тиюіне рұқсат бермеңіз.

- Егер жұмыс істеп тұрған құралдың маңында балалар немесе мүмкіндіктері шектеулі адамдар жүрген болса, онда ерекше зейінді болыңыз.
- Жұмыс істеу уақытында және жұмыс циклдері арасындағы үзілістерде құрылғыны балалардың қолы жетпейтін жерде орналастырыңыз.
- Дене, жүйке немесе сана мүмкіндіктері төмендетілген тұлғалардың (балаларды қоса) немесе оларда тәжірибесі немесе білімі болмаса, егер олар бақыланбаса немесе олардың қауіпсіздігі үшін жауап беретін тұлғамен аспапты пайдалану туралы нұсқаулықтар берілген болмаса, аспап олардың пайдалануына арналмаған.
- Желі бауының бүтіндігін мезгілімен тексеріп отырыңыз.
- Желі бауы зақымданғанда қауіп тудырмау үшін оны дайындаушы, сервистік қызмет немесе баламалы білікті маман ауыстыруы тиіс.
- Құрылғыны өз бетіңізбен жөндеуге тыйым салынады. Құрылғыны өз бетіңізбен бөлшектемеңіз, кез келген ақаулықтар пайда болған кезде, сондай-ақ құрылғы құлағаннан кейін оны электр желісінен ажыратыңыз және қызмет көрсету орталығына хабарласыңыз.
- Құрылғыны зақымдап алмас үшін тек зауыттық қаптамасының ішінде тасымалдаңыз.
- Құрылғыны салқын және құрғақ жерде, балалардың және мүмкіндігі шектеулі адамдардың қол жетімсіз жерде сақтаңыз.

ҚҰРЫЛҒЫ ТЕК ТҰРМЫСТЫҚ ПАЙДАЛАНЫМДАР ҮШІН ТАҒАЙЫНДАЛҒАН

АЛҒАШ ПАЙДАЛНАР АЛДЫНДА

Құрылғыны кері температурада тасымалдағаннан немесе сақтағаннан кейін оны қаптамадан шығарыңыз және пайдаланар алдында 3 сағат күтіңіз.

- Құрылғыны қаптамадан шығарыңыз және барлық қаптама материалдарын жойыңыз.
- Зауыт қаптамасын сақтаңыз.
- Жинақталымын тексеріңіз.
- Қауіпсіздік шаралары мен пайдалану нұсқауларымен танысыңыз.
- Құрылғыны зақымдануына қатысты байқаңыз зақымдануы болған жағдайда оны желіге қоспаңыз.
- Құрылғының көрсетілген қуаттандыру кернеуі параметрлері электр желісінің параметрлеріне сәйкес келетініне көз жеткізіңіз. Құрылғыны 60 Гц жиіліктегі электр желісінде пайдаланғанда, ешқандай қосымша әрекет қажет емес.
- Шаңды жою үшін құрылғыны таза, аздап дымқыл матамен сүртіңіз, содан кейін құрғатып сүртіңіз.
- Құрылғыны пайдалану барысында желі бауын толық ұзындығы бойынша тарқатыңыз.

МУЛЬТИСТАЙЛЕРДІ ПАЙДАЛАНУ

Мультистайлерді ұзын шашқа, сондай-ақ орта ұзындықтағы шашқа да пайдаланыңыз.

- Мультистайлерді тегіс, орнықты, термотөзімді бетке орналастырыңыз. Жұмыс элементтері мен сыртқы беттері тез балқитын немесе тез тұтанатын заттармен жанаспауын қадағалаңыз.
- Құрылғыны боялмаған және шашқа арналған химиялық заттармен бұйраланбаған, сау шашты реттеу үшін пайдаланыңыз.
- Егер шаш боялған немесе химиялық бұйралауға ұшыраған болса, мультистайлерді сирек пайдаланыңыз.
- Шашты реттеу алдында оны сусабынмен жуыңыз, сүлгімен сүртіңіз, фенмен кептіріңіз және тараңыз.

ҚОНДЫРМАЛАРДЫ ОРНАТУ

Қондырмаларды орнату алдында, жұмыс режимдерінің ауыстырғышы (7) «0» күйіне белгіленгеніне, ал желі бауының ашасы розеткаға тығылмағанына көз жеткізіңіз.

- Қондырма бекіткішін (2) таңбалар «▲» және «▼» сәйкескенге дейін бұраңыз.
- "Түзеткіш-гофре" қондырмасын немесе қысқашты корпусқа (1) салыңыз
- ол үшін қондырмадағы бұдырларды бекіткіш қондырманың (2) ойықтарына сәйкестендіріңіз. Қондырма бекіткіштерін (2) сағат тілі бағытына

қарсы «▼» таңбалары сәйкескенге дейін бұраңыз. Орнатылған қондырманың сенімді бекігеніне көз жеткізіңіз.

- Қондырманы шешіп алу үшін жұмыс режимдері ауыстырғышын (7) "0" күйіне орнатыңыз, желі бауының ашасын розеткадан суырыңыз және қондырманың сууын күтіңіз. Бекіткішті (2) сағат тіліне бойынша бұраңыз және қондырманы шешіп алыңыз.

«ГОФРАНЫ РЕТТЕУ / ТҮЗЕТКІШ» ҚОНДЫРМАСЫ

- Мультистайлерді тегіс, тұрақты және термотөзімді бетке қойыңыз.
- Желі ашасын электр розеткасына тығыңыз.
- Ауыстырғыш (7) арқылы қажетті жұмыс режимін орнатыңыз, осы ретте жарық индикаторы (6) жанады:
 - «0» — мультистайлер өшірулі
 - «1» — төмен қыздыру температурасы
 - «2» — жоғары қыздыру температурасы
- Ауыстырғышты (3) шашты түзету үшін немесе "гофреге" реттеу үшін қажетті күйге орнатыңыз.
- Шашты ені 4- 5 см тарамдарға бөліңіз.
- Қолсапты (5) басыңыз, шаш тарамдарын жұмыс пластиналары (4) арасына енгізіңіз, қолсапты (5) босатыңыз.

ЕСКЕРТУ: жұмыс пластиналарын шаш тарамының бір жерінде 2-5 секундтан артық ұстамаңыз.

- Егер сіз шашты түзетуге арналған жұмыс пластиналарын (4) пайдалансаңыз, оны шаш тарамының бар бойымен жүргізіңіз.
- Егер сіз "гофре" реттеу қызметін пайдалансаңыз, біраз уақыт күтіңіз, содан кейін қысқыш қолсабына (5) басыңыз, пластиналарды (4) шаш тарамдарындағы басқа орынға жылжытыңыз.
- Шаштың барлық тарамдарын түзетіңіз/реттеңіз.
- Шашты сәндеудің соңғы реттеуі немесе лак жағуы алдында шашты суытыңыз.
- Түзеткіштің ыстық беттерін бетке, мойынға және дененің басқа бөліктеріне жанасуынан аулақ болыңыз.
- Жұмыс аяқталғаннан кейін жұмыс режимдері ауыстырғышын (7) «0» күйіне орнатыңыз, желі бауының ашасын электр розеткасынан суырыңыз. Құрылғыны салқындатыңыз.
- **Ескертпелер:**
 - бірінші пайдалану кезінде қыздыру элементінен иістің пайда болуы мүмкін, бұл қалыпты жағдай және кепілдік оқиғасы емес
 - егер құрылғыны пайдаланбасаңыз, оны үнемі сөндіріңіз және электр розеткасынан желі бауының ашасын суырып алыңыз.

ҚЫСҚАШ ҚОНДЫРМА

- Қысқаш қондырманы орнатыңыз және қондырманың сенімді бекігендігіне өз жеткізіңіз.
- Құрылғыны түпқоймаға (9) жылуға төзімді тегіс бетке орнатыңыз.

- Желі бауының ашасын электр розеткасына тығыңыз.
- Жұмыс режимдерінің ауыстырғышын "1/2" күйіне орната отырып, құрылғыны қосыңыз, бұл ретте жарық индикаторы (6) жанады.
- Қондырманың жұмыс бетін (10) қыздыру үшін қажетті, біраз уақыт күтіңіз.
- Бос қолыңызбен шаш тарамын алыңыз.
- Екінші қолыңызбен қысқыш қолсабына (12) басыңыз, шаш тарамының шетін жұмыс бетіне (10) қойыңыз, қысқыштың (12) қолсабын босатыңыз. Ұштық (11) пен құрылғы корпусынан ұстап, тарамды жұмыс бетінің (10) айналасына ораңыз.
- Біраз уақыт күтіңіз, содан кейін қысқыш қолсабына (12) басыңыз және тарамды босатыңыз.
- Осы рәсімді қалған шаш тарамдарына қайталаңыз.
- **Ескертпелер:**
 - құрылғыны бірінші рет қосқан кезде, қыздыру элементінен бөтен иістің пайда болуы мүмкін- бұл қалыпты жағдай және кепілдік оқиғасы емес.
 - құрылғы жұмыс істеп тұрғанда ыстық беттерін бетке, мойынға және басқа да дене мүшелеріне тиюін болдырмаңыз.
 - жұмыс кезіндегі үзілістерде құрылғыны түпқоймаға (9) тегіс, жылуға төзімді бетіке орнатыңыз.
 - шашты бұйралағаннан кейін бірден тарамаңыз, шашыңызды салқындатыңыз, шашқа арналған лакты бұйралағаннан кейін жағыңыз.

- Жұмыс аяқталғаннан кейін жұмыс режимдері ауыстырғышын (7) «0» күйіне орнатыңыз, желі бауының ашасын электр розеткасынан суырыңыз.
- Құрылғыны тегіс жылуға төзімді бетке түпқоймаға (9) орналастырыңыз және оны толық суытыңыз.

СПИРАЛЬДІ БҰЙРАЛАУҒА АРНАЛҒАН ҚОНДЫРМА

- Спиральді бұйралауға арналған қондырманы (13) қысқаштардың жұмыс бетіне (10) орнатыңыз.

ТАЗАЛАУ ЖӘНЕ КҮТІМ

- Тазалау алдында құрылғыны электр желісінен ажыратыңыз және толық салқындауына уақыт беріңіз.
- Құрылғыны, желі бауын және желі бауының ашасын суға немесе кез келген басқа сұйықтықтарға батыруға тыйым салынады.
- Құрылғыны тазалау үшін жуғыш және абразивті құралдарды немесе қандай да бір еріткіштерді қолдануға тыйым салынады.
- Құрылғы корпусын және қондырмаларды жұмсақ, сәл дымқыл матамен сүртіңіз, содан кейін құрғатып сүртіңіз.

САҚТАЛУЫ

- Құрылғыны сақтауға алып қоярдың алдында оны толық суытыңыз және тазалаңыз.
- Желі бауын құрылғыға орамаңыз, себебі бұл оның бүлінуіне әкелуі мүмкін.

- Сақтауға қолайлы болуы үшін іліп қоюға арналған ілмегі (8) қарастырылған, бұны құрылғыға су тимейтін жағдайда қолдануға болады.
- Құрылғыны құрғақ салқын, балалардың және мүмкіндіктері шектеулі адамдардың қолы жетпейтін жерде сақтаңыз.

ЖЕТКІЗІЛІМ ЖИЫНТЫҒЫ

1. Мультистайлер корпусы — 1 дн.
2. «Түзеткіш/гофре» қондырмасы — 1 дн.
3. Қысқаш қондырма — 1 дн.
4. Шашты спиральды бұйралауға арналған қондырма — 1 дн.
5. Нұсқаулық— 1 дн.

ТЕХНИКАЛЫҚ СИПАТТАМАЛАРЫ

- Қуаттандыру кернеуі: 220-240 В, ~50/60 Гц
- Номиналды тұтыну қуаттылығы:
- «Түзеткіш/гофре» қондырмасы — 25 Вт
- Қысқаш қондырма — 25 Вт
- Қысқаштың жұмыс беті диаметрі: 25 мм



НАЗАР АУДАРЫҢЫЗ!

Аспапты жуынатын бөлмеде, душта, бассейнде ж. т. б. жерлерде судың қасында пайдалануға болмайды.

ПАЙДАҒА АСЫРУ



Қалдықтардың бақыланбай пайдаға асыруынан қоршаған ортаға немесе адамдардың денсаулығына зиян келтірмеу үшін, құрылғының немесе қуаттандыру элементтерінің (егер жиынтыққа кірсе) қызмет ету мерзімі аяқталғаннан кейін оларды өдеттегі тұрмыстық қалдықтармен бірге тастамаңыз, аспапты және қуаттандыру элементтерін одан әрі пайдаға асыру үшін арнайы пункттерге жіберіңіз.

Бұйымдарды пайдаға асыру кезінде пайда болатын қалдықтар белгіленген тәртіп бойынша келесі қайта өңделетін міндетті жинауға жатады.

Берілген өнімді пайдаға асыру туралы қосымша ақпаратты алу үшін жергілікті муниципалитетке, тұрмыстық қалдықтарды пайдаға асыру қызметіне немесе берілген өнімді Сіз сатып алған дүкенге хабарласыңыз.

Өндіруші құрылғының жалпы жұмыс ұстанымдарына әсер етпейтін дизайнды, алдын ала ескертусіз құрастырылымын және техникалық сипаттамаларды өзгерту құқығын өзінде сақтайды.

Құрылғының қызмет ету мерзімі — 3 жыл

МУЛЬЦІСТАЙЛЕР BR3360

Мульцiстайлер гэта інструмент для завіўкі і выпрамлення валасоў.

АПІСАННЕ

1. Корпус
2. Фіксатар насадак
3. Пераключальнік «выпрямнік/гофрэ»
4. Працоўныя пласціны, «выпрямнік/гофрэ»
5. Ручка заціску
6. Светлавы індыкатар
7. Пераключальнік рэжымаў працы «0/1/2»
8. Пяцелька для падвешвання

Насадка-абцугі

9. Падстаўка
10. Працоўная паверхня
11. Наканечнік
12. Ручка заціску для валасоў
13. Насадка для спіральнай завіўкі

УВАГА!

– Не выкарыстоўвайце прыладу зблізку вады ў ваннах, душавах, басейнах і г.д.

– Пасля выкарыстання прылады ў ваннай выключайце яе і вымайце вілку шнура сілкавання з электрычнай разеткі, паколькі блізкасць вады ўяўляе небяспеку нават у тых выпадках, калі прылада выключана сеткавым выключальнікам.

– Для дадатковай абароны ў ланцугу сілкавання ваннага пакою мэтазгодна ўсталяваць прыладу ахоўнага адключэння (ПАА) з намінальным токам-спрацоўвання не больш за 30 мА; каб усталяваць ПАА звярніцеся да спецыяліста-электрыка.

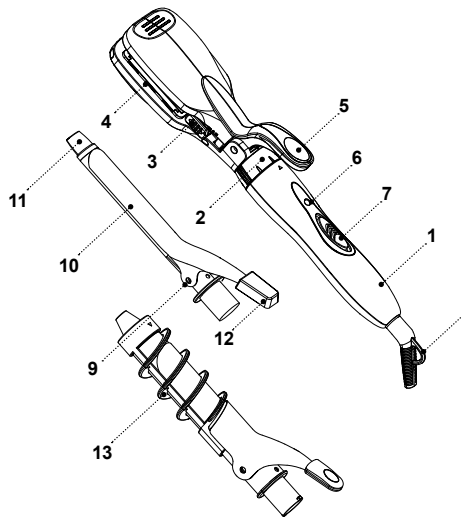

МЕРЫ БЯСПЕКІ І РЭКАМЕНДАЦЫІ ПА ЭКСПЛУАТАЦЫІ

Перад выкарыстаннем прылады ўважліва азнаёмцеся з кіраўніцтвам па эксплуатацыі, пасля чытання захавайце яго для выкарыстання ў будучыні.

- Выкарыстоўвайце прыладу толькі па яе прамым прызначэнні, як вызначана ў дадзенай інструкцыі.
- Няправільнае выкарыстанне прылады можа прывесці да яе паломкі, прычынення шкоды карыстальніку ці яго маёмасці і не з'яўляецца гарантыйным выпадкам.
- Мульцiстайлер прызначаны толькі для ўкладкі сухіх ці злёгка вільготных валасоў. Не выкарыстоўвайце прыладу для ўкладкі мокрых валасоў ці сінтэтычных парыкоў.
- Пераканайцеся, што працоўная напруга прылады, якая паказана на этыкетцы, адпавядае напруге электрасеткі.
- Не выкарыстоўвайце прыладу, калі вы знаходзіцеся ў санлівым стане.
- Забараняецца выкарыстоўваць прыладу па-за памяшканнямі.
- Не рэкамендуецца выкарыстоўваць прыладу падчас навальніцы.
- Аберагайце прыладу ад удараў, падзенняў, вібрацый і іншых механічных уздзеянняў.
- Не астаўляйце мульцiстайлер, які ўключаны ў сетку, без нагляду.

- Не выкарыстоўвайце прыладу ў непасрэднай блізкасці ад награвальных прылад, крыніц цяпла ці адкрытага полымя.
- Забараняецца выкарыстоўваць прыладу ў месцах, дзе выкарыстоўваюцца ці распыляюцца аэразолі, а таксама зблізку ад лёгкаўзгаральных вадкасцяў.
- Не выкарыстоўвайце прыладу зблізку ад кухоннай ракавіны, ў ваннах памяшканнях, каля басейнаў ці іншых ёмістасцяў, якія напоўнены вадой.
- Не выкарыстоўвайце прыладу падчас прыняцця ванны.
- Не падвешвайце і не захоўвайце прыладу ў месцах, дзе яна можа ўпасці ў ванну ці ракавіну, якая напоўнена вадой, не апускайце корпус прылады, шнур сілкавання ці вілку шнура сілкавання ў ваду ці ў любую іншую вадкасць.
- Калі прылада ўпала ў ваду, неадкладна выміце вілку шнура сілкавання з электрычнай сеткі, і толькі пасля гэтага мажліва дастаць прыладу з вады.
- Не дапушчайце, каб шнур сілкавання дакранаўся да гарачых паверхняў і вострых кромак мэблі.
- Адключайце прыладу ад электрычнай сеткі пасля выкарыстання ці перад чысткай. Падчас адключэння прылады ад сеткі трымайцеся за вілку шнура сілкавання і акуратна вымайце яе з электрычнай разеткі, не цягніце за шнур сілкавання — гэта можа прывесці да яго пашкоджання і вызваць кароткае замыканне.

- Не дакранайцеся да корпусу прылады, шнура сілкання і вілцы шнура сілкання мокрымі рукамі.
- Падчас працы прылады трымайце яе толькі ў зоне ручкі, не дакранайцеся да працоўнай паверхні.
- Не дапушчайце судотыкі гарачых паверхняў прылады з тварам, шыяй і іншымі часткамі цела.

Працоўная паверхня застаецца гарачай некаторы час пасля адключэння прылады ад электрасеткі. Будзьце асцярожныя!

- З меркаванняў бяспекі дзяцей не пакідайце поліэтыленавыя пакеты, якія выкарыстоўваюцца ў якасці пакавання, без нагляду.

УВАГА!

Не дазваляйце дзецям гуляць з поліэтыленавымі пакетамі ці пакавальнай плёнкай. **Небяспека удрушша!**

- Мульцістайлер не прызначаны для выкарыстання дзецьмі.
- Здзяйсняйце нагляд за дзецьмі каб не дапусціць выкарыстання прылады ў якасці цацкі.
- Не дзваляйце дзецям дакранацца да працоўнай паверхні, корпуса прылады, шнура сілкання ці вілцы шнура сілкання падчас працы прылады.
- Будзьце асабліва ўважлівымі, калі зблізку ад прылады, якая працуе, знаходзяцца дзеці ці асобы з абмежаванымі мажлівасцямі.

- Падчас працы і ў перапынках паміж працоўнымі цыкламі трымайце прыладу ў месцах, недасягалых для дзяцей.
- Прылада не прызначана для выкарыстання асобамі (уключаючы дзяцей) з паніжанымі фізічнымі, псіхічнымі або разумовымі здольнасцямі або пры адсутнасці ў іх досведу і ведаў, калі яны не знаходзяцца пад кантролем або не прайнструктаваны аб выкарыстанні прылады асобай, якая адказвае за іх бяспеку.
- Перыядычна правярайце цэласнасць шнура сілкання.
- Пры пашкоджанні шнура сілкання яго замену, у пазбяганне небяспекі, павінны праводзіць вытворца, сервісная служба ці падобны кваліфікаваны персанал.
- Забараняецца самастойна рамантаваць прыладу. Не разбірайце прыладу самастойна, пры ўзнікненні любых няспраўнасцяў, а таксама пасля падзення прылады выключыце яе з электрычнай разетки і звярніцеся ў сервісны цэнтр.
- У пазбяганне пашкоджанняў перавазіце прыладу ў заводскім пакаванні.
- Захоўвайце прыладу ў месцах, недаступных для дзяцей і людзей з абмежаванымі мажлівасцямі.

ПРЫЛАДА ПРЫЗНАЧАНА ТОЛЬКІ ДЛЯ ПАБЫТА-ВАГА ВЫКАРЫСТАННЯ

ПЕРАД ПЕРШЫМ ВЫКАРЫСТАННЕМ

Пасля транспартыроўкі ці захоўвання прылады пры адмоўнай тэмпературы, распакуйце яе і пачакайце 3 гадзіны перад выкарыстаннем.

- Распакуйце прыладу і выдаліце ўсе пакавальныя матэрыялы.
- Зберажыце заводское пакаванне.
- Праверце камплектацыю.
- Азнаёмцеся з мерамі бяспекі і рэкамендацыямі па эксплуатацыі.
- Аглядзіце прыладу на наяўнасць пашкоджанняў, пры наяўнасці пашкоджанняў не ўключайце яе ў сетку.
- Пераканайцеся, што параметры напругі прылады адпавядаюць параметрам электрычнай сеткі. Пры выкарыстанні прылады ў электрычнай сетцы чашчынёй 60 Гц. ніякія дадатковыя дзеянні не патрабуюцца.
- Пратрыце прыладу чыстай, злёгка вільготнай тканінай для выдалення пылу, пасля чаго вытрыце насуха.
- Падчас эксплуатацыі прылады разматайце шнур сілкання на ўсю яго даўжыню.

ВЫКАРЫСТАННЕ МУЛЬЦІСТАЙЛЕРА

Выкарыстоўвайце мульцістайлер як на доўгіх валасах, так і на валасах сярэдняй даўжыні.

- Размясціце мульцістайлер на роўнай, устойлівай, тэрмаўстойлівай паверхні. Сачыце за тым, каб працоўныя пласціны і знешнія паверхні не сутыкаліся з лёгкаплаўкімі ці лёгкаўзгаральнымі рэчывамі.
- Выкарыстоўвайце прыладу для ўкладкі здаровых, неафарбаваных і не завітых з дапамогай хімічных рэчываў валасоў.
- Калі валасы пафарбаваныя ці падваргаліся хімічнай завіўцы, выкарыстоўвайце мульцістайлер зрэдку.
- Перад укладкай валасоў вымойце іх шампунем, вытрыце ручніком, прасушыце феном і расчашыце.

УСТАЛЁўКА НАСАДАК

Перад усталёўкай насадак пераканайцеся, што пераключальнік рэжымаў працы (7) усталяваны ў становішча «0», а вілка шнура сілкання не ўсталёвана ў разетку.

- Павярніце фіксатар насадак (2) да сумяшчэння сімвалаў «▲» і «▼».
- Устаўце насадку «выпрамнік-гофрэ» ці насадку-абцугі ў корпус (1) сумясціўшы выступы на насадцы з пазамі ў фіксатары насадак (2). Павярніце фіксатар насадак (2) супраць гадзіннікавай стрэлкі да сумяшчэння сімвалаў «▼». Перакайцеся ў надзейнай фіксацыі ўсталяванай насадкі.
- Каб зняць насадку, выключыце прыладу,

усталяваўшы пераключальнік рэжымаў працы (7) у становішча «0», выміце вілку шнура сілкання з разетки і дачкайцеся астывання насадкі. Павярніце фіксатар (2) па гадзіннікавай стрэлцы, зніміце насадку.

НАСАДКА «ВЫПРАМНІК/УКЛАДКА ГОФРЭ»

- Пакладзіце мультыстайлер на роўную, устойлівую і тэрмаўстойлівую паверхню.
- Устаўце вілку шнура сілкання ў электрычную разетку.
- Пераклучальнікам (7) усталяўце неабходны рэжым працы, пры гэтым загарыцца светлавы індыкатар (6):
 - «0» — мультыстайлер выключаны
 - «1» — нізкая тэмпература нагрэву
 - «2» — высокая тэмпература нагрэву
- Усталяўце пераклучальнік (3) у неабходнае становішча для выпраўлення валасоў ці ўкладкі «гофрэ».
- Падзяліце валасы на пасмы шырынёй 4-5 см.
- Націсніце на ручку (5), пакладзіце пасму валасоў паміж працоўнымі пласцінамі (4), адпусціце ручку (5).

ПАПЯРЭДЖАННЕ: не трымайце працоўныя пласціны на адным месцы пасмы валасоў болей 2-5 секунд.

- Калі вы выкарыстоўваеце працоўныя пласціны (4) для выпраўлення валасоў, правядзіце імі па ўсёй даўжыні пасмы.

- Калі вы выкарыстоўваеце функцыю ўкладкі «гофрэ», пачакайце некаторы час, затым націсніце на ручку націску (5), перамясціце пласціны (4) у другое месца на пасме валасоў.
- Выпраміце/укладзіце ўсе пасмы валасоў.
- Астудзіце валасы перад канчатковай ўкладкай прычоскі ці нанясеннем лаку.
- Не дапускайце судотыкі гарачых паверхняў насадкі з тварам, шыяй і другімі часткамі цела.
- Пасля выкарыстання прылады ўсталяўце пераклучальнік рэжымаў працы (7) у становішча «0», выміце вілку шнура сілкання з электрычнай разетки. Дайце прыладзе астыць.
- **Нататкі:**
 - пры першым выкарыстанні мажліва з'яўленне паху ад награвальнага элементу, гэта дапушчальна і не з'яўляецца гарантыйным выпадкам.
 - заўсёды выключаўце прыладу і вымайце вілку шнура сілкання з электрычнай разетки, калі яна не выкарыстоўваецца,

НАСАДКА-АБЦУГІ

- Усталяўце насадку-абцугі і пераканайцеся ў надзейнай фіксацыі насадкі.
- Усталяўце прыладу на падстаўку (9) на роўную цеплаўстойлівую паверхню.
- Устаўце вілку шнура сілкання ў электрычную разетку.
- Уключыце прыладу, усталяваўшы пераклучальнік рэжымаў працы ў адпаведнае становішча «1/2»,

- пры гэтым загарыцца светлавы індыкатар (6).
- Пачакайце некаторы час, неабходны для нагрэву працоўнай паверхні (10).
- Свабоднай рукой захапіце пасму валасоў.
- Другой рукой націсніце на ручку заціску (12), пакладзіце канец пасмы валасоў на працоўную паверхню (10), адпусціце ручку заціску (12). Трымаючыся за наканечнік (11) і корпус прылады, накруціце пасму валасоў вакол працоўнай паверхні (10).
- Пачакайце некаторы час, затым націсніце на ручку заціску (12) і вызваліце пасму.
- Паўтарыце дадзеную працэдуру на астатніх пасмах валасоў.
- **Нататкі:**
 - пры першым уключэнні прылады мажліва з'яўленне старонняха паху ад награвальнага элементу — гэта дапушчальна і не з'яўляецца гарантыйным выпадкам.
 - падчас працы прылады не дапускайце судотыкі гарачых паверхняў насадкі з тварам, шыяй і іншымі часткамі цела.
 - у перапынках падчас працы ўсталёўвайце прыладу на падстаўку (9) на роўную цеплаўстойлівую паверхню.
 - не расчэсвайце валасы адразу пасля завіўкі, дайце валасам астыць, лак для валасоў наносце пасля завіўкі валасоў.
- Па заканчэнні працы выключаўце прыладу, усталяваўшы пераклучальнік рэжымаў працы (7)

у становішча «0», выміце вілку шнура сілкання з электрычнай разетки.

- Усталяўце прыладу на падстаўку (9) на роўную цеплаўстойлівую паверхню і дайце ёй цалкам астыць.
- Насадка для спіральнай завіўкі
- Усталяўце насадку для спіральнай завіўкі (13) на працоўную паверхню абцугоў (10).

ЧЫСТКА І ЎХОД

- Перад чысткай аключыце прыладу ад электрасетки і дайце ёй цалкам астыць.
- Забараняецца апускаць прыладу, шнур сілкання і вілку шнура сілкання ў ваду ці любыя іншыя вадкасці.
- Забараняецца выкарыстоўваць для чысткі прылады моючыя і абразіўныя сродкі ці якія-небудзь растваральнікі.
- Пратрыце корпус прылады і насадкі мяккай, злёгка вільготнай тканінай, пасля чаго вытрыце яго насуха.
- беларуская

ЗАХОЎВАННЕ

- Перад тым як убраць прыладу на захоўванне, дайце ёй цалкам астыць і здзяйсніце чыстку.
- Не намотвайце шнур сілкання на прыладу, паколькі гэта можа прывесці да яго пашкоджання.
- Для выгоды для захоўвання прадугледжана пяцелька для падвешвання (8), на якой можна

захоўваць прыладу пры ўмове, што ў гэтым стане на яе не будзе трапляць вада.

- Захоўваць прыладу ў сухім прахалодным месцы, недаступным для дзяцей і людзей з абмежаванымі мажлівасцямі.

КАМПЛЕКТ ПАСТАЎКІ

1. Корпус мультыстайлера — 1 шт.
2. Насадка «выпрамнік/гофрэ» — 1 шт.
3. Насадка-абцугі — 1 шт.
4. Насадка для спіральнай завіўкі валасоў — 1 шт.
5. Інструкцыя — 1 шт.

ТЭХНІЧНЫЯ ХАРАКТАРЫСТЫКІ

- Напруга сілкавання: 220-240 В, ~ 50/60 Гц
- Намінальная спажываемая магутнасць:
- Насадка «выпрамнік/гофрэ» — 25 Вт
- Насадка-абцугі — 25 Вт
- Дыяметр працоўнай паверхні абцугоў: 25 мм



УВАГА!

Не выкарыстоўвайце прыладу зблізку вады ў ваннах памяшканнях, душавах, басейнах і г.д.

УТЫЛІЗАЦЫЯ



Каб прадухіліць мажлівую шкоду навакольнаму асяроддзю ці здароўю людзей ад некантралюемай утылізацыі адыходаў, пасля сканчэння тэрміну службы прылады ці элементаў сілкавання

(калі ўваходзяць у камплект), не выкідвайце іх разам са звычайнымі пабытавымі адыходамі, перадайце прыладу і элементы сілкавання ў спецыялізаваныя пункты для далейшай утылізацыі.

Адыходы, якія ствараюцца пры ўтылізацыі вырабаў, падлягаюць абавязковаму збору з наступнай утылізацыяй ва ўсталяваным парадку.

Каб атрымаць дадатковую інфармацыю пра ўтылізацыю дадзенага прадукта, звярніцеся ў мясцовы муніпалітэт, службу ўтылізацыі пабытавых адыходаў ці ў краму, дзе Вы набылі дадзены прадукт.

Вытворца захоўвае за сабой права змяняць дызайн, канструкцыю і тэхнічныя характарыстыкі, якія не ўплываюць на агульныя прынцыпы працы прылады, без папярэдняга апавяшчэння.

Тэрмін службы прылады — 3 гады.

Hergestellt für «Ruste GmbH»,
Berggasse 18/18, 1090 Wien,
Österreich

Produced for «Ruste GmbH»,
Berggasse 18/18, 1090 Vienna, Austria

Изготовлено по заказу Русте Гмбх,
Бергассе 18/18, 1090 Вена, Австрия

Уполномоченное изготовителем
лицо: ООО «Грантэл»
143912, МО, г. Балашиха,
ш. Энтузиастов, вл. 1А
т.: +7 (495) 297-50-20,
e-mail: info@brayer.su

Made in China/Произведено в Китае

brayer.su

